

8

OPTION 1

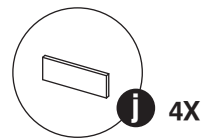
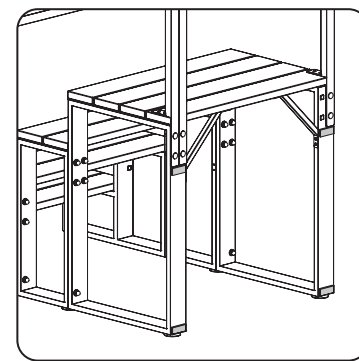
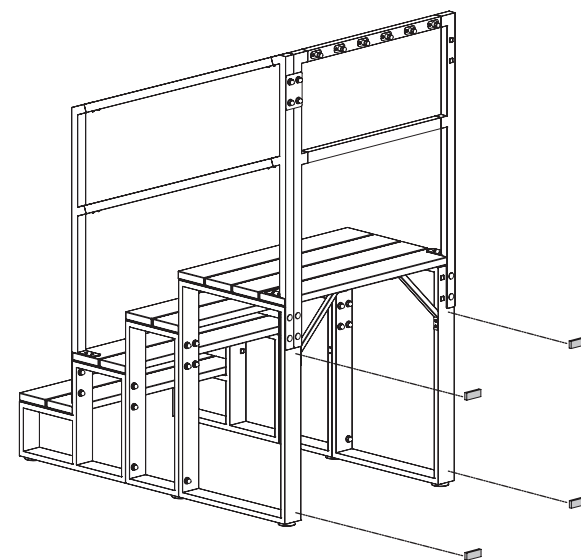
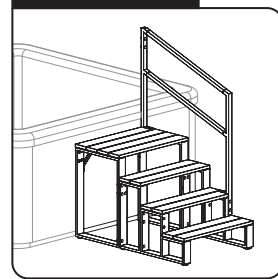

Fix the 4 protective stickers (j) at the back of the steps to avoid damaging your spa.

Fixez les 4 autocollants de protection (j) à l'arrière de la marche pour éviter d'endommager votre spa.

OPTION 2

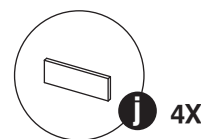
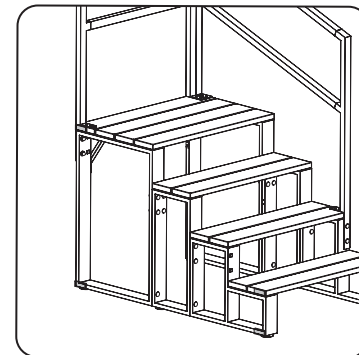
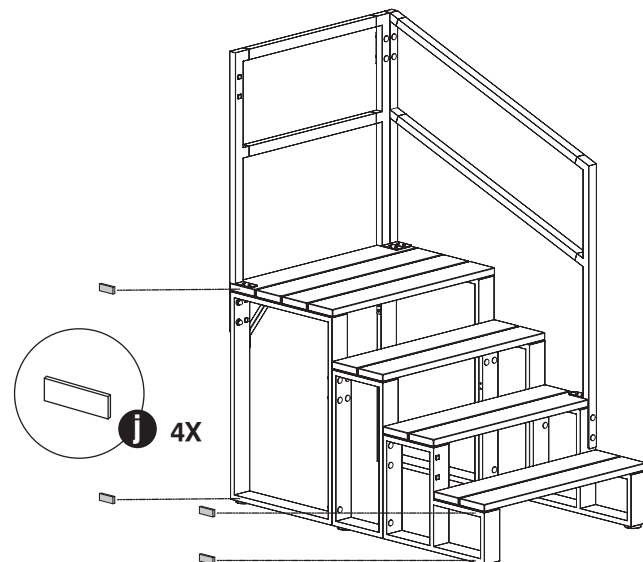
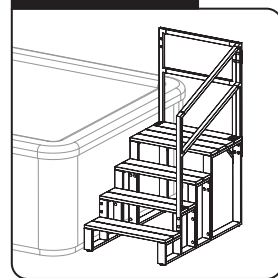

Fix the 4 protective stickers (j) at the side of the steps to avoid damaging your spa.

Fixez les 4 autocollants de protection (j) au bord des marches pour éviter d'endommager votre spa.



SET OF 4 FRONT COVER PLATE ADD-ONS

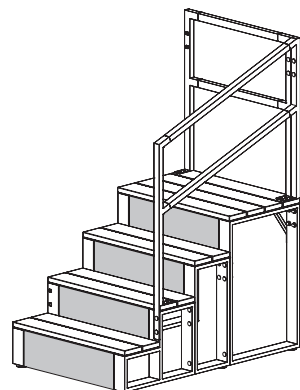

Install the cover plate and side plate (sold separately).

Installez les contre-marches et les plaques de finition latérales (vendues séparément).

SIDE PLATE ADD-ON

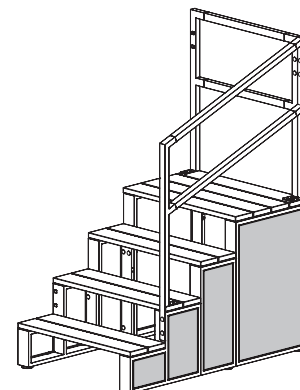

life[®]
spa & hot tub essentials

4-STEP SWIM SPA STEP

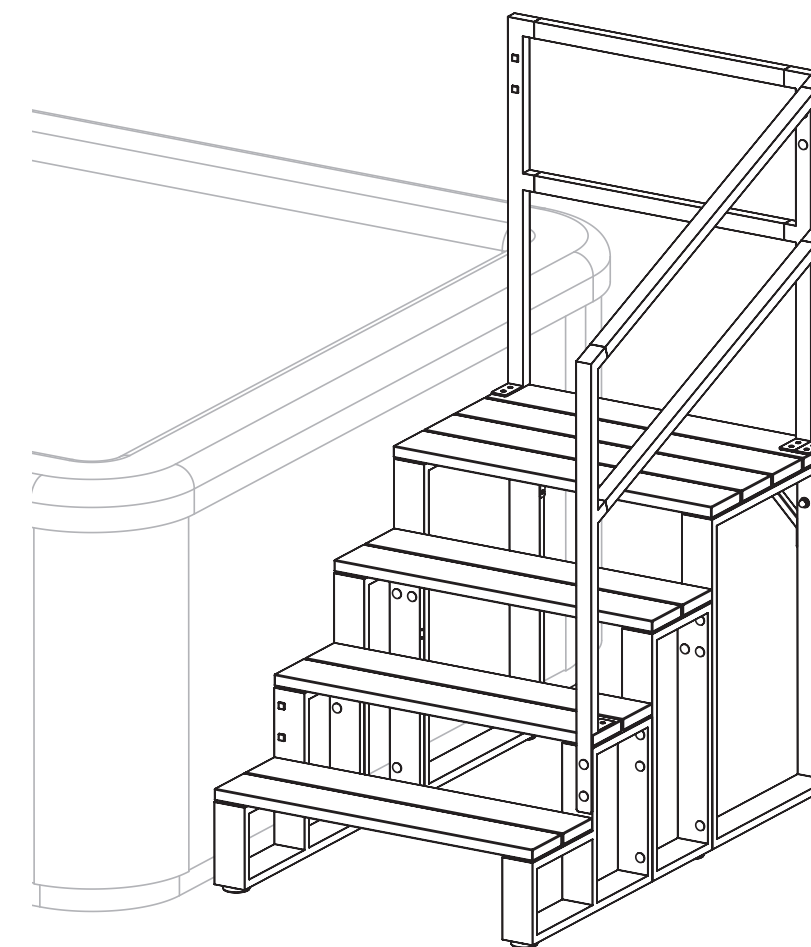
**WARNING!**

Read the user manual to become familiar with the features of this product before operating. It must be operated with caution and common sense, and requires some basic mechanical ability. Failure to operate this product in a safe and responsible manner could cause serious injury, damage to the product or other property. This product is not intended for use by children without direct adult supervision.

ATTENTION!

Lisez le manuel de l'utilisateur pour vous familiariser avec les fonctionnalités de ce produit avant de l'utiliser. Il doit être utilisé avec prudence et bon sens, et nécessite certaines capacités mécaniques de base. Le fait de ne pas utiliser ce produit de manière sûre et responsable peut entraîner des blessures graves, des dommages au produit ou à d'autres biens. Ce produit n'est pas destiné à être utilisé par des enfants sans la surveillance directe d'un adulte.

AUSTRALIA AND NEW ZEALAND - EQUIPOTENTIAL BONDING COMPLIANCE OBLIGATION

This product is subject to Equipotential Bonding compliance in accordance with the Australian and New Zealand Standards (AS/NZS 3000: 2018 Electrical Installations) otherwise known as the Wiring Rules. If this product is installed within arms reach of a body of water including spa, swim spa or pool, then Equipotential Bonding **MUST** be performed by a licensed electrical person prior to the product being used. This is a mandatory requirement. As the purchaser of this product, you are responsible for ensuring compliance with this requirement at your own expense.

PARTS / PIÈCES

A **B** **C** **D** **E** **F** **G** 16X **H** 6X
I 10X **J** 6X **K** **L** **M** 2X **N** **O** **P** **Q** **R** 6X **S** **T** 2X
a 8X **b** 4X **c** 16X **d** 28X **e** 60X **f** 12X **g** 32X **h** 4X **i** 8X **j** 4X **k**

Tools not included but recommended: Power Drill and Screw Driver. / Outils non inclus mais recommandés : perceuse électrique et tournevis.



Rubber bumper
Pare-chocs en caoutchouc **G**

Leveling leg
Patte nivelante **H**

c 16X **d** 16X

Assemble parts (A-C-E) and (B-D-F) with screws, washers and nuts (c-d). DON'T OVER TIGHTEN NUTS.
Fix the 16 self-adhesive rubber bumpers (G). Install and adjust the 6 leveling legs (H).
 Assemblez les pièces (A-C-E) et (B-D-F) avec les vis, rondelles et écrous (c-d). NE PAS TROP SERRER LES ÉCROUS.
 Fixez les 16 pare-chocs autocollants en caoutchouc (G). Installez et ajustez les 6 pattes nivelantes (H).



S Mounting plate
Plaque d'ancrage

b 4X **d** 4X **f** 4X

T Bracket
Équerre

h 4X **g** 4X

Fix both handrails together using the mounting plate (S), the screws, washer and the nuts (b-d). DON'T OVER TIGHTEN NUTS.
On the opposite side, insert the caps (f). Fix the 2 brackets (T) at the back of the steps. Screw them at the top, under the step, with the screws (h) and on the aluminum base with screws (g).
 Fixez les 2 rampes ensemble à l'aide de la plaque d'ancrage (S), des vis, rondelles et écrous (b-d). NE PAS TROP SERRER LES ÉCROUS.
 Du côté opposé, insérez les capuchons (f) dans les trous. Fixez les 2 équerres (T) à l'arrière des marches. Vissez-les dans le haut, sous la marche, avec les vis (h) et dans la base d'aluminium avec les vis (g).

6

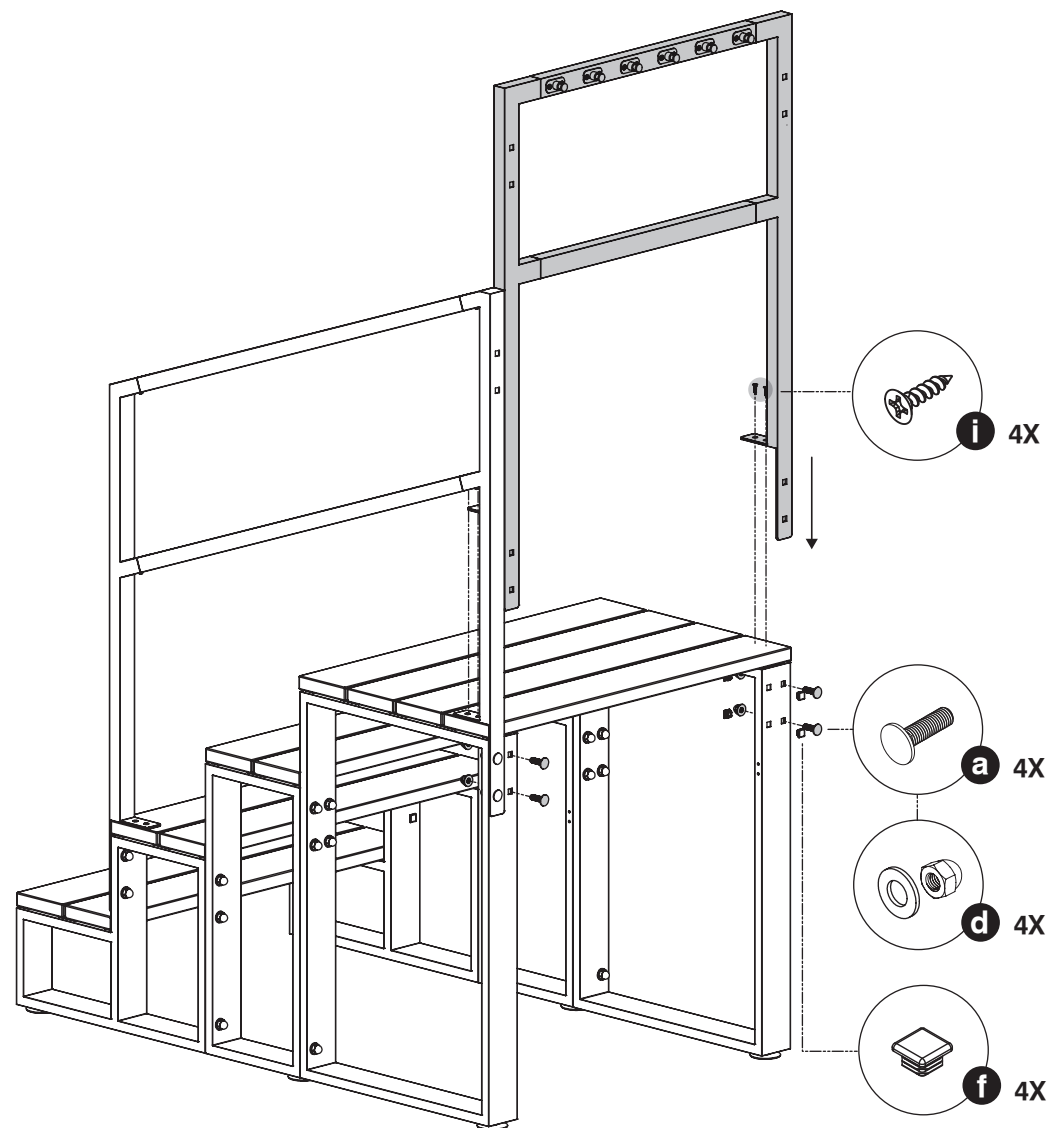
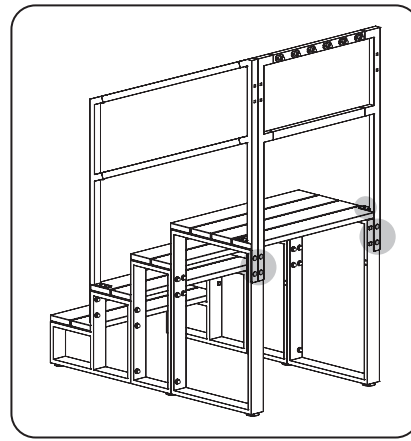

Fix the back handrail to the steps. First at the back with screws, washers and nuts (a-d). **DON'T OVER TIGHTEN NUTS.**

Then on the top with screws (i). Insert the caps (f) in the remaining holes at the back.

Fixez la rampe arrière aux marches. D'abord à l'arrière avec les vis, rondelles et écrous (a-d). **NE PAS TROP SERRER LES ÉCROUS.**

Ensuite, sur le dessus avec les vis (i). Insérez les capuchons (f) dans les trous restants à l'arrière.

2

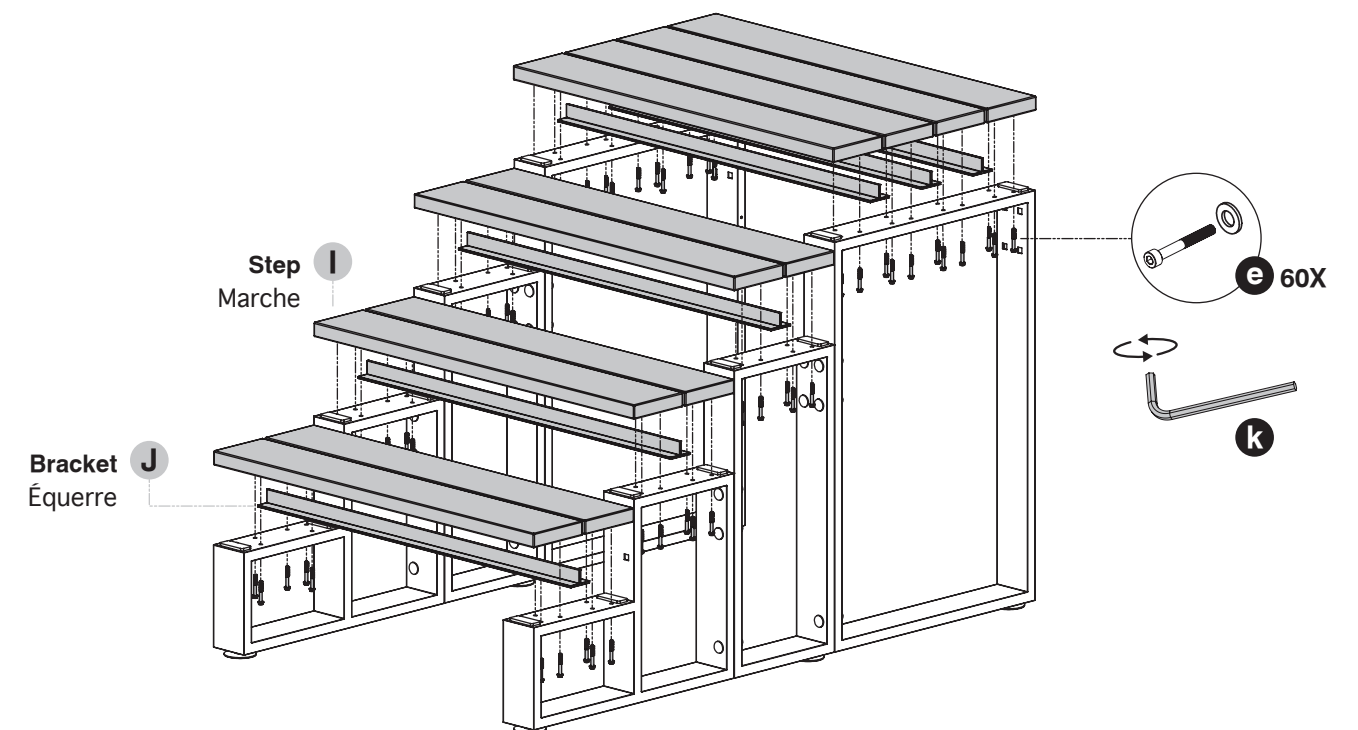
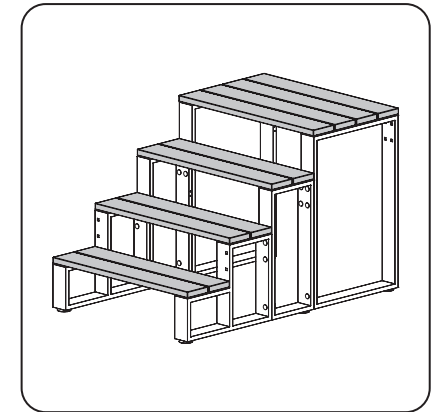

Fix the 6 brackets (J), then the 10 steps (I) with screws and washers (e). **DO NOT OVER TIGHTEN SCREWS.**

Fixez les 6 équerres (J), puis les 10 marches (I) avec les vis et rondelles (e). **NE PAS TROP SERRER LES VIS.**

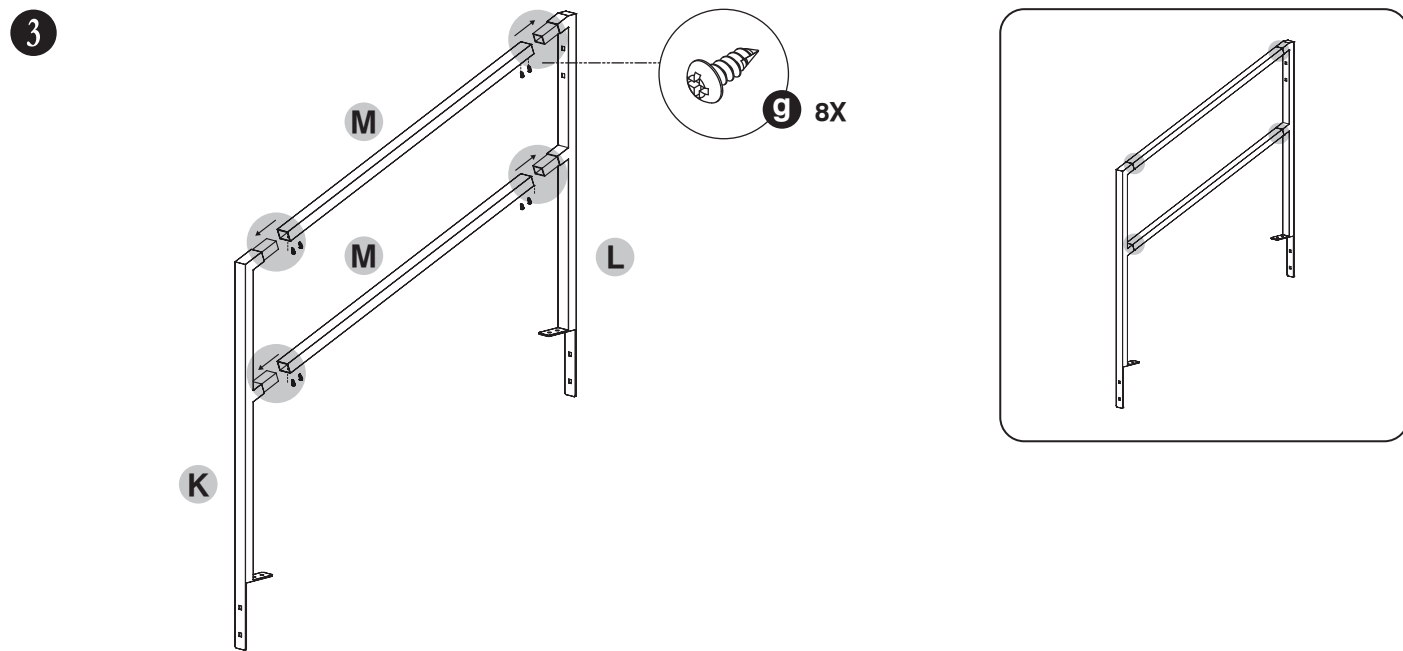

3
Assemble the side handrail with parts (K-L-M) and screws (g).
 Assemblez la rampe de côté avec les pièces (K-L-M) et les vis (g).

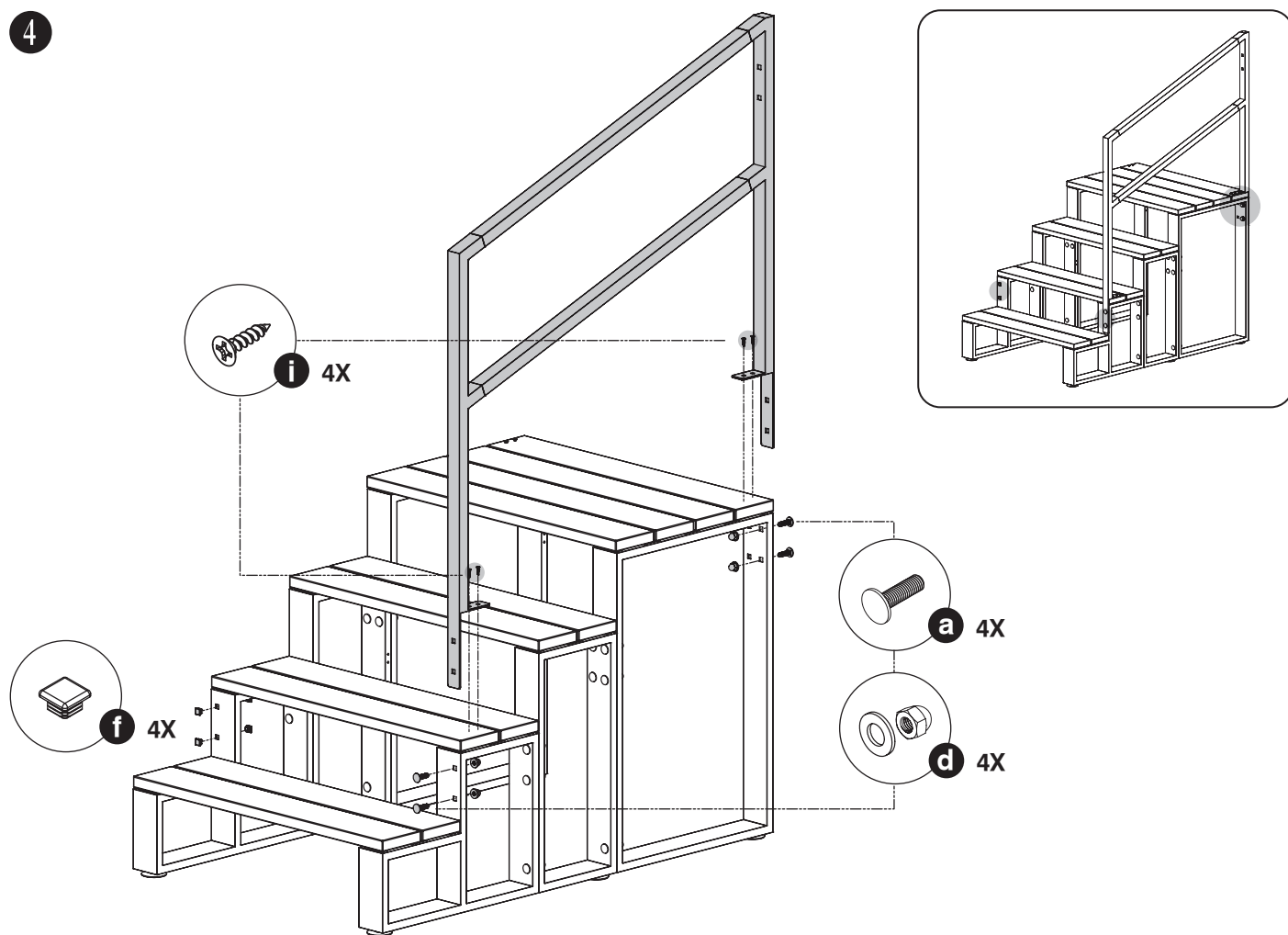

4
Fix the handrail to the steps on the desired side. Screw at the front of the second step and at the back of the top step with screws, washer and nuts (a-d). DON'T OVER TIGHTEN NUTS.

Then screw on the top of steps with screws (i). On the other side, insert the caps (f) in the holes.

Fixez la rampe aux marches du côté désiré. Vissez à l'avant de la deuxième marche et à l'arrière de la marche du haut avec les vis, rondelles et écrous (a-d). NE PAS TROP SERRER LES ÉCROUS.

Vissez ensuite, sur le dessus des marches, avec les vis (i). De l'autre côté, insérez les capuchons (f) dans les trous.

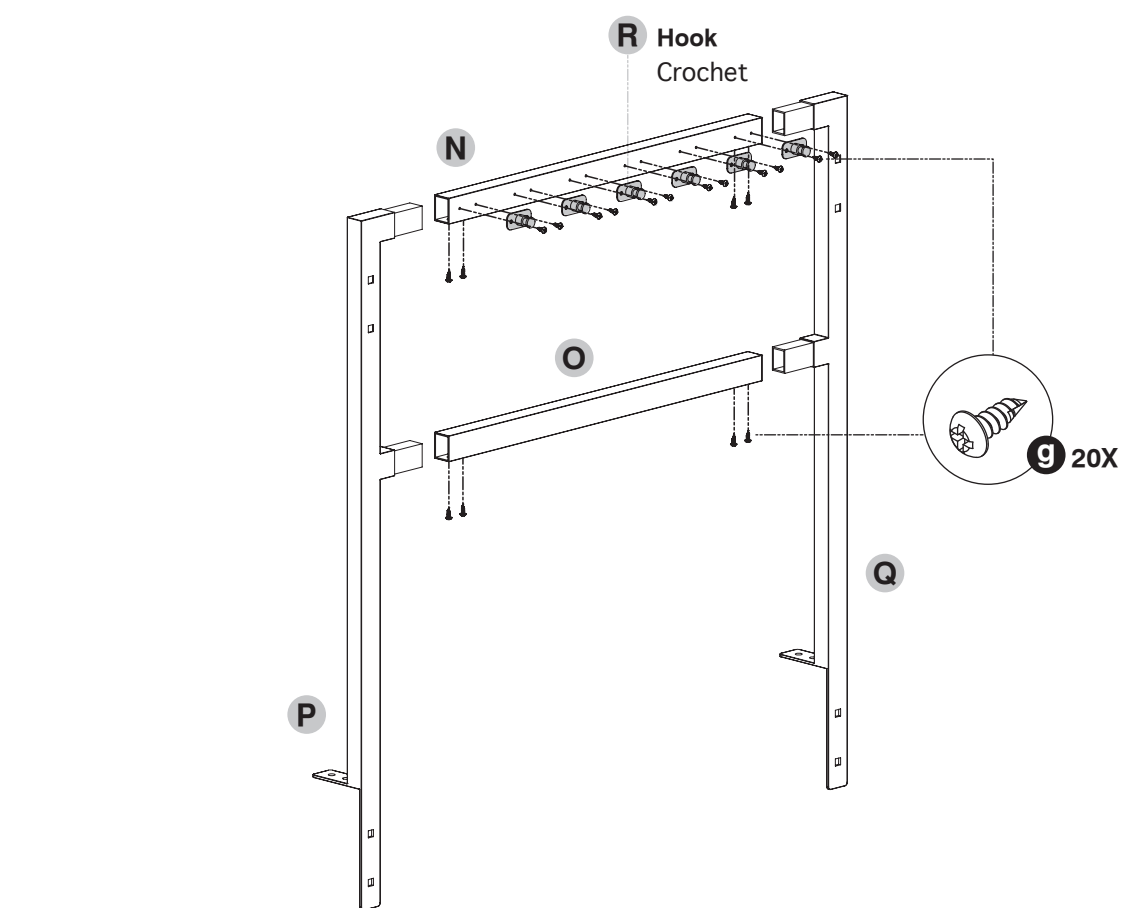

5
Assemble the end rail with parts (N-O-P-Q) and screws (g). Then install the 6 hooks (R) with screws (g) on the part (N).

Assemblez la rampe arrière avec les pièces (N-O-P-Q) et les vis (g). Ensuite, installez les 6 crochets (R) avec les vis (g) sur la pièce (N).